

CK60444

Einbau-Kühlschrank



CK60444

Leistung / Verbrauch

- Energie-Effizienz-Klasse: A+ auf einer Energieeffizienzklassen-Skala von A+++ bis D
- Energieverbrauch: 131 kWh/Jahr
- Energieverbrauch 0.358 kWh/24 Std.
- Nutzinhalt gesamt: 221 l
- Geräuschwert: 36 dB(A) re 1 pW
- Spannung: 220 - 240 V
- Anschlusswert: 90 W
- Klimaklasse: SN-ST

Ausstattung / Komfort

- Integrierbar, zum Einbau hinter die Tür eines Hochschrankes
- Drehwähler für Temperaturregelung
- Reinigungsfreundlicher, heller Innenraum

Kühlteil

- Kühlraum: 221 l Nutzinhalt
- 6 Abstellflächen aus Sicherheitsglas, davon 5 höhenverstellbar
- 4 durchgehende Türabsteller
- Transparente Vario-Schale für Obst und Gemüse, abgedeckt durch Sicherheitsglasplatte
- Vollautomatische Abtauung im Kühlraum
- Helle LED-Innenraumbeleuchtung im Kühlraum

Zubehör

- 1 x Eierablage

Technische Daten und Maße

- Schlepptür-Technik
- Türanschlag rechts, wechselbar
- Gerätemaße (H x B x T): 122,1 cm x 54,1 cm x 54,2 cm
- Nischenmaße (H x B x T): 122,5 cm x 56,0 cm x 55,0 cm

Zubehör

4242004131151

CK60444

Einbau-Kühlschrank

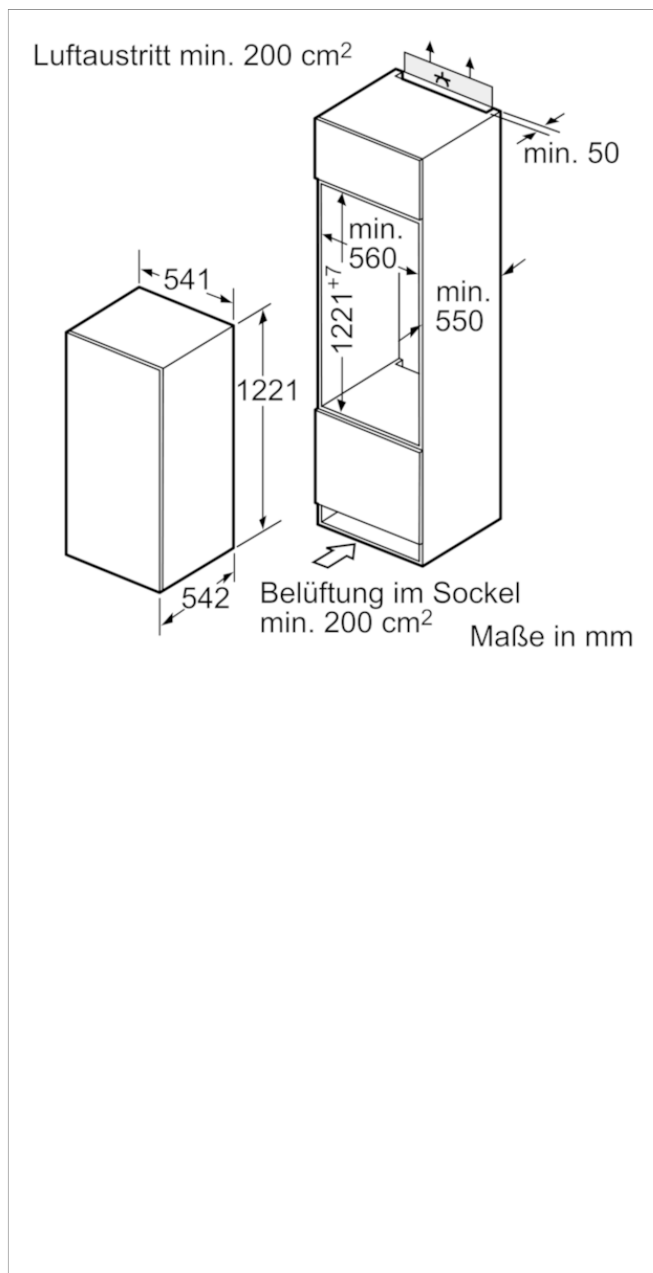

Ausstattungsmerkmale

Bauform: Eingebaut
Dekorrahmen/ -platte: Nicht möglich
Höhe (mm): 1221
Gerätebreite (mm): 541
Gerätetiefe (mm): 542
Nischenmaße (H x B x T) (mm): 1225.0 x 560 x 550
Nettogewicht (kg): 39,780
Anschlusswert (W): 90
Absicherung (A): 10
Türanschlag: rechts wechselbar
Spannung (V): 220-240
Frequenz (Hz): 50
Approbationszertifikate: CE, VDE
Länge Anschlusskabel (cm): 230
Anzahl Verdichter: 1
Anzahl unabhängiger Kühlkreisläufe: 1
Innenlüfter: Nein
Scharniere wechselbar: Ja
Anzahl verstellbarer Ablagen-Kühlteil (Stck): 5
Flaschenregale: Nein
EAN-Nummer: 4242004131151

Verbrauchs- und Anschlusswerte

Marke: Constructa
Internationale Bestellbezeichnung: CK60444
Produktkategorie: Kühlschrank
Energieeffizienzklasse (2010/30/EC): A+
Jährlicher Energieverbrauch (kWh/annum) - neu (2010/30/EC): 131,00
Nettofassungsvermögen Kühlteil (l) - neu (2010/30/EC): 221
Nettofassungsvermögen Gefrierenteil (l) - neu (2010/30/EC): 0
Frostfree System: Nein
Lagerzeit bei Störung (h):
Gefrierleistung (kg/24h) - neu (2010/30/EC): 0
Schallleistung (dB(A) re 1 pW): 36
Klimaklasse: SN-ST
Art der Installation: Vollintegrierbar

erstellt am 2019-05-09